

AutoClip™ SC1200

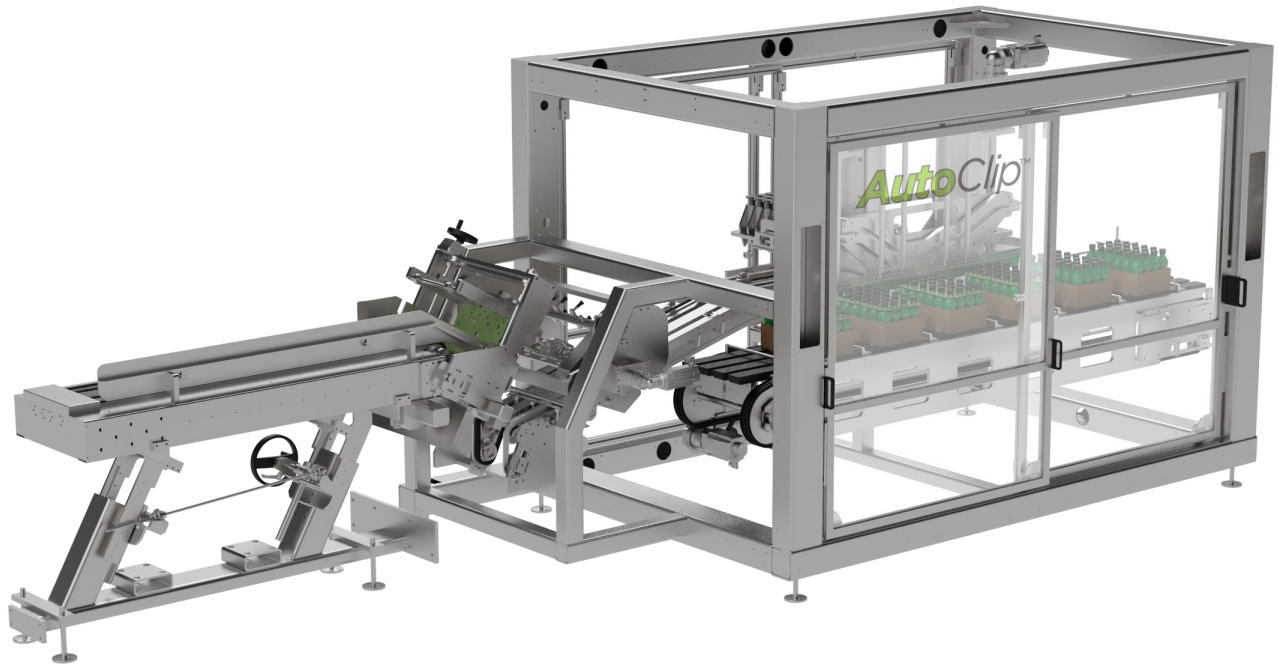

**Applicateur EnviroClip™ pour
bouteilles en barquette**

SplitClip™

AutoClip™ SC1200

Un applicateur EnviroClip™ à mouvement continu pour les bouteilles déjà dans des barquettes ou des coques en plastique. L'attache 4x6 peut être détachée au stade du format final ou laissée intacte pour plus de stabilité sur la palette. Les produits s'exécutent vers l'avant du côté large, les uns juste après les autres dans la machine à la cadence linéaire la plus basse et le nombre le moins élevé de transferts. Cette machine peut également être combinée au module de barquetteuse QuikFlex pour encaisser les barquettes en amont.

Faits saillants de la machine

Standard

- Découpe de carton EnviroClip™ assemblée
- Magasin de niveau bas, capacité jusqu'à 1 heure
- Dispositif d'alimentation rotatif
- Transport par servomoteur à phase et unité de fixation des attaches
- Petite empreinte : 160 po x 85 po (4 m x 2,15 m) (l) x (L)
- Intégration ligne simple
- Permet de faire passer d'autres produits sans attaches

Châssis

- Châssis tubulaire en acier peint soudé avec composants résistants à la corrosion

Protections

- Portes de garde coulissantes transparentes sur toute la hauteur offrant un accès facile et praticable à la machine

Options de la machine

- Module de roues de cassure

Spécifications

Élévation standard de la machine

43,5 po +/- 2 po (1 100 mm +/- 50 mm)

Poids de la machine

Environ 10 000 lb (4 535 kg)

Moteurs d'entraînement principal

Machine entièrement servomotorisée

Méthode de changement de configuration

- Changements reproductibles sans outils
- Pièces de rechange requises pour les dimensions de diamètre et de barquette
- Roues de cassure (pièces de changement) pour les formats de 4-, 6- ou 8 packs

Durée du changement (estim.)

- 5 minutes pour le changement de format
- 10 minutes pour le changement de hauteur de la bouteille
- 20 minutes pour le changement de taille (du diamètre ou de la barquette)

Gamme de tailles

- Largeur de barquette/coque : 9,5/14 po (240/355 mm)
- Longueur de barquette/coque : 135/8/20 po (345/510 mm)
- Diamètre : 2 3/16-3 po (55-75 mm)
- Hauteur : 7-12 po (177-305 mm)

Cadences

Bouteilles :

1 200 bouteilles à la minute – 50 barquettes/min. nominal
1 440 bouteilles à la minute – 60 barquettes/min. crête

Style de découpe de carton

Découpe de carton EnviroClip™ 4x6 assemblé

Formats de packs

- Six attaches 2x2
- Quatre attaches 2x3
- Trois attaches 2x4

